



AMG

MERCEDES-AMG
GT 4-ДВЕРНОЕ КУПЕ

В качестве ультимативного четырехдверного спортивного автомобиля новое 4-дверное купе Mercedes-AMG GT сразу дает понять о своей цели: вперед. Типичная для AMG облицовка радиатора, узкие светодиодные фары MULTIBEAM LED, длинный капот с двумя выступами Powerdome и большими воздухозаборниками полностью вписываются в философию дизайна AMG: чувственная ясность, характерные пропорции и мощный корпус. Передняя часть в стиле Jet-Wing с декоративным элементом с первого момента заявляет: перед Вами Mercedes-AMG GT 4-дверное купе.

СЛЕДУЕТ СВОЕЙ
ИДЕАЛЬНОЙ
ЛИНИИ



AMG



The image is a promotional advertisement for the Mercedes-AMG GT. It features a split composition. The left side shows the interior of the car, focusing on the dashboard with two large digital displays and the AMG Performance steering wheel. The right side shows a man in a white sweater and sunglasses standing by the open driver-side door, looking out. The background on the right shows a building with a sign that says 'SET'.

В ПРЕДЕЛЬНЫХ ДИАПАЗОНАХ В СВОЕМ ЭЛЕМЕНТЕ

В предельных диапазонах нет места для компромиссов. Гены AMG чувствуются в каждой детали кокпита, который убеждает экстремально высококачественными материалами и качеством отделки. Это касается как сидений AMG из кожи наппа «Эксклюзив», так и сидений AMG Performance из спортивного микролокна «ДИНАМИКА» с цветной декоративной контрастной строчкой. С новыми дополнительными кнопками AMG на рулевом колесе AMG Performance, обтянутом микроволокном «ДИНАМИКА», Вы удобно контролируете все важные функции Вашего автомобиля, не отрывая рук от руля. Таким образом Вы можете сосредоточиться на сложных маневрах, а благодаря новому аромату AMG еще и наслаждаться приятной атмосферой в салоне. Четырехдверное купе Mercedes-AMG GT позволит Вам ощутить философию Driving Performance в четырех- или пятиместном варианте на выбор.



МАКСИМАЛЬНЫЙ РЕЗУЛЬТАТ ВО ВСЕМ

Принадлежность автомобиля к семейству AMG GT очевидна с первого взгляда. Это впечатление усиливается за счет кованых дисков AMG с крестообразными спицами размером 53,3 см (21 дюйм), которые великолепно сочетаются с высокоэффективной композитной тормозной системой AMG. Ламель радиатора перед средним воздухозаборником, так называемая AIRPANEL, улучшает аэродинамический показатель автомобиля. При взаимодействии с выдвижным антикрылом автомобиль гарантирует не только активную, но и интеллектуальную аэродинамику.







ГЕНИАЛЬНО КОЛОССАЛЬНО

Также и в дизайне задней части 4-дверного купе Mercedes-AMG GT используются характерные элементы из палитры AMG GT: экстремально узкие светодиодные задние фонари с указателями поворотов в виде бегущих огней образуют типичную линию погрузочной кромки, а выдвигаемое многоступенчатое или – опционально – стационарное заднее антикрыло подчеркивает принадлежность автомобиля к семейству GT. Мускулистая плечевая линия, округленная в классическом дизайне «фастбэк» задняя часть и широко расставленные колесные арки пробуждают эмоции, еще более усиливающиеся при нажатии на педаль акселератора. И вот из огромных спаренных патрубков вырывается мощный звук выхлопной системы AMG Performance с регулируемыми заслонками. Еще больше возможностей для индивидуализации предлагают многочисленные пакеты комплектации, например, для экстерьера: от особенно спортивного карбона до эксклюзивной хромировки – возможно все. Чистое наслаждение GT.

СВОБОДНЫЙ СТИЛЬ

Элегантность сочетается с чистой спортивностью: безрамные боковые стекла и плоское, далеко назад наклоненное лобовое стекло обыгрывают элементы классической архитектуры купе. Заднее сиденье просторно и практически плавно вписывается в характерную форму моделей AMG GT. Своей приталенной боковой линией, широкой плечевой линией и сильно выступающими колесными арками 4-дверное купе Mercedes-AMG GT заявляет: новая форма спортивности – четырехдверная.







A promotional advertisement for the Mercedes-AMG GT. The image shows a white Mercedes-AMG GT in the center, with a blue one partially visible on the left. They are parked on a rooftop terrace with a city skyline and mountains in the background. A large black diagonal graphic element is on the right side. The main headline is in large white Cyrillic letters, and a descriptive paragraph is in a black box at the bottom.

ВЫСОКОЭФФЕКТИВНОЕ ОБЩЕСТВО

Самого молодого «отпрыска» семейства AMG GT можно уже с уверенностью назвать старшим братом. Mercedes-AMG GT 4-дверное купе объединяет привычную для GT спортивность с высочайшим комфортом и создает тем самым незабываемое удовольствие от вождения. Дополнительно к различным двигателям предлагаются многочисленные возможности для индивидуализации автомобиля. Наряду с тремя вариантами заднего сиденья Вы можете заказать эксклюзивные пакеты для оформления экстерьера и интерьера, а также выбрать лак, колесные диски и тормоза.

ВПЕЧАТЛЯЮЩАЯ МОЩЬ

ДО КОНЧИКОВ ПАЛЬЦЕВ

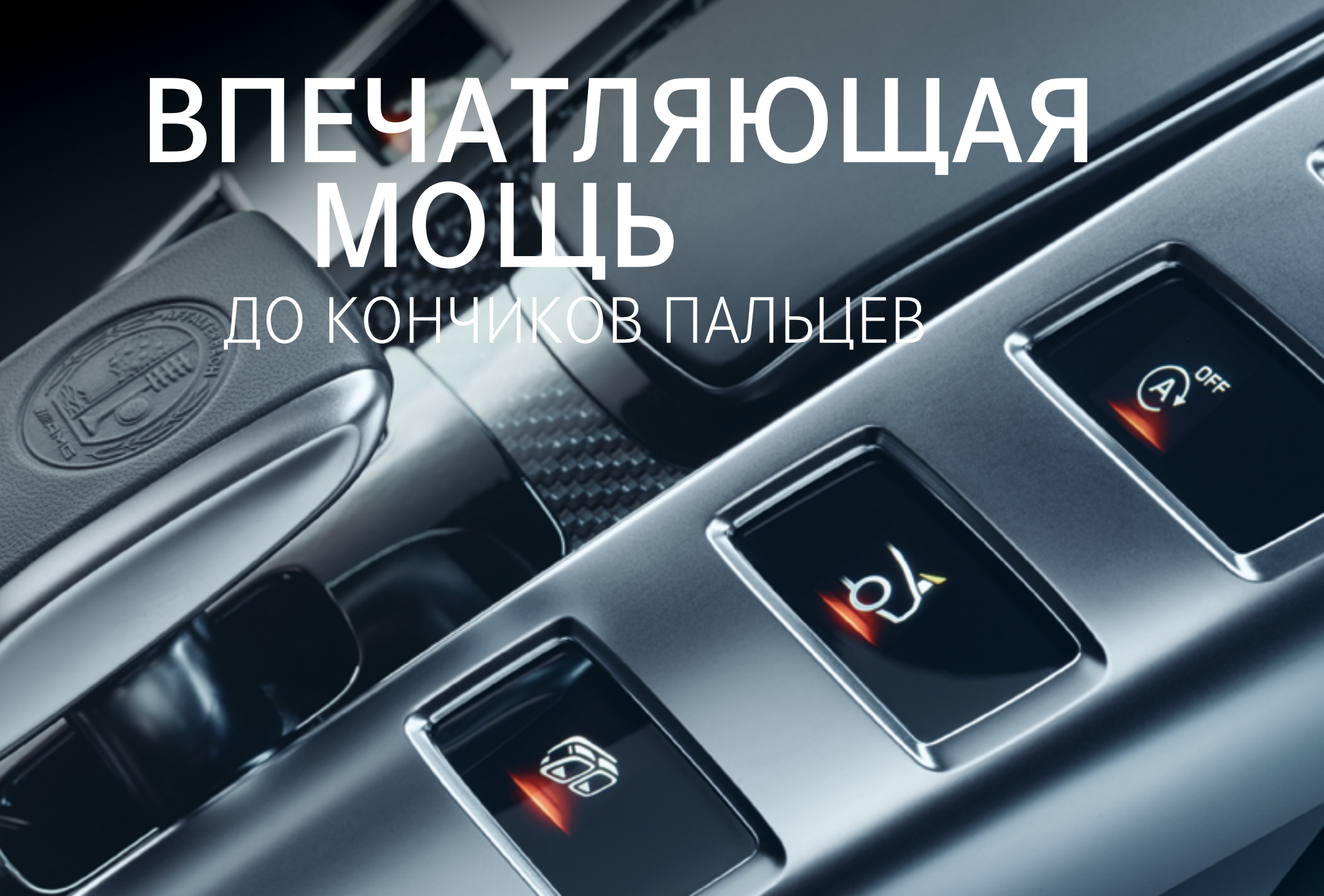



Новое и уникальное на центральной консоли: восемь интегрированных дисплейных кнопок для управления режимами движения, коробкой передач, ходовой частью, системой ESP®, выхлопной системой, функцией ECO Start/Stop, громкостью и антикрылом.

Также новый элемент переключения на панели управления. Через этот сенсорный переключатель управляются видеочамера заднего вида, навигационная система, радиоприемник, мультимедийные системы, телефон и настройки автомобиля. Особенное при этом: речь идет всего лишь об одной единственной кнопке. Комбинация приборов с суперспортивным экраном тоже предстает в новом шикарном облике.

С дополнительными опциональными кнопками на рулевом колесе AMG Performance Вы сосредоточены на дороге и при этом без труда можете менять различные параметры Вашего спортивного автомобиля. К данным кнопкам относятся: круглый поворотный переключатель под правой спицей руля для настройки режимов движения, две вертикально расположенные цветные дисплейные кнопки и нажимные переключатели под левой спицей руля, которые в зависимости от желания можно конфигурировать. Обе дисплейные кнопки позволяют перенести контроль над дальнейшими функциями AMG с центральной консоли на рулевое колесо.



СТРЕМЛЕНИЕ ВПЕРЕД

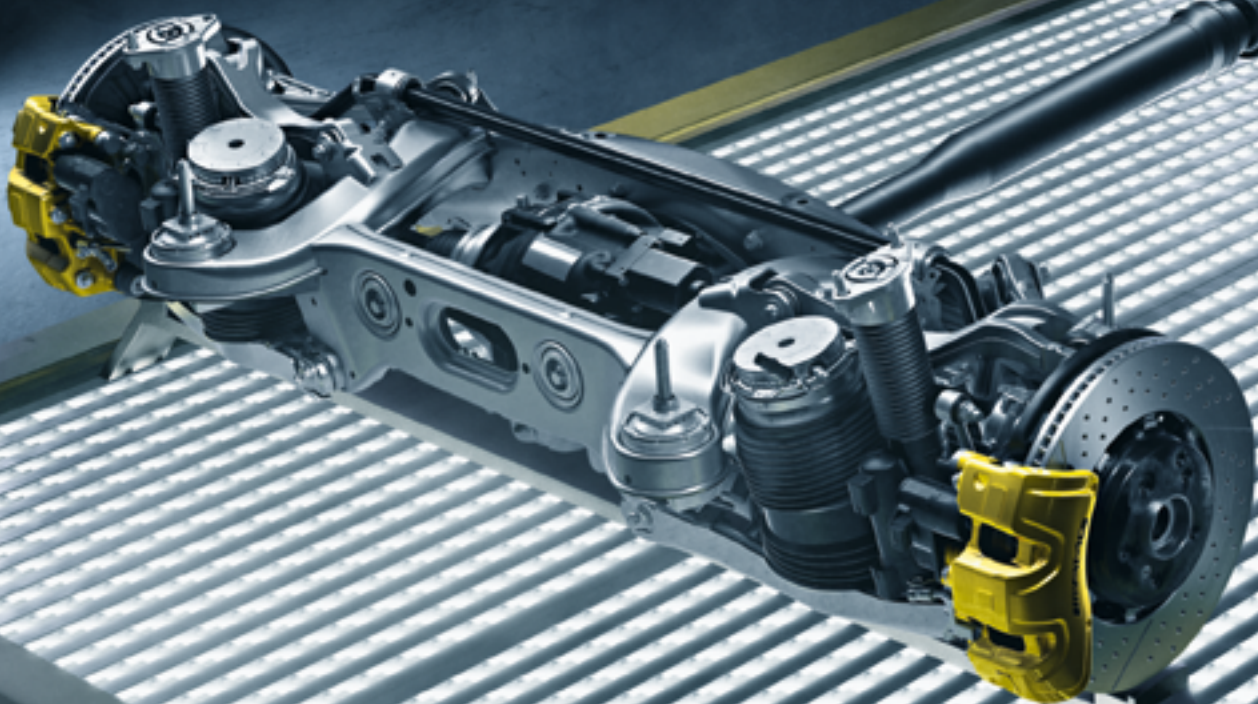

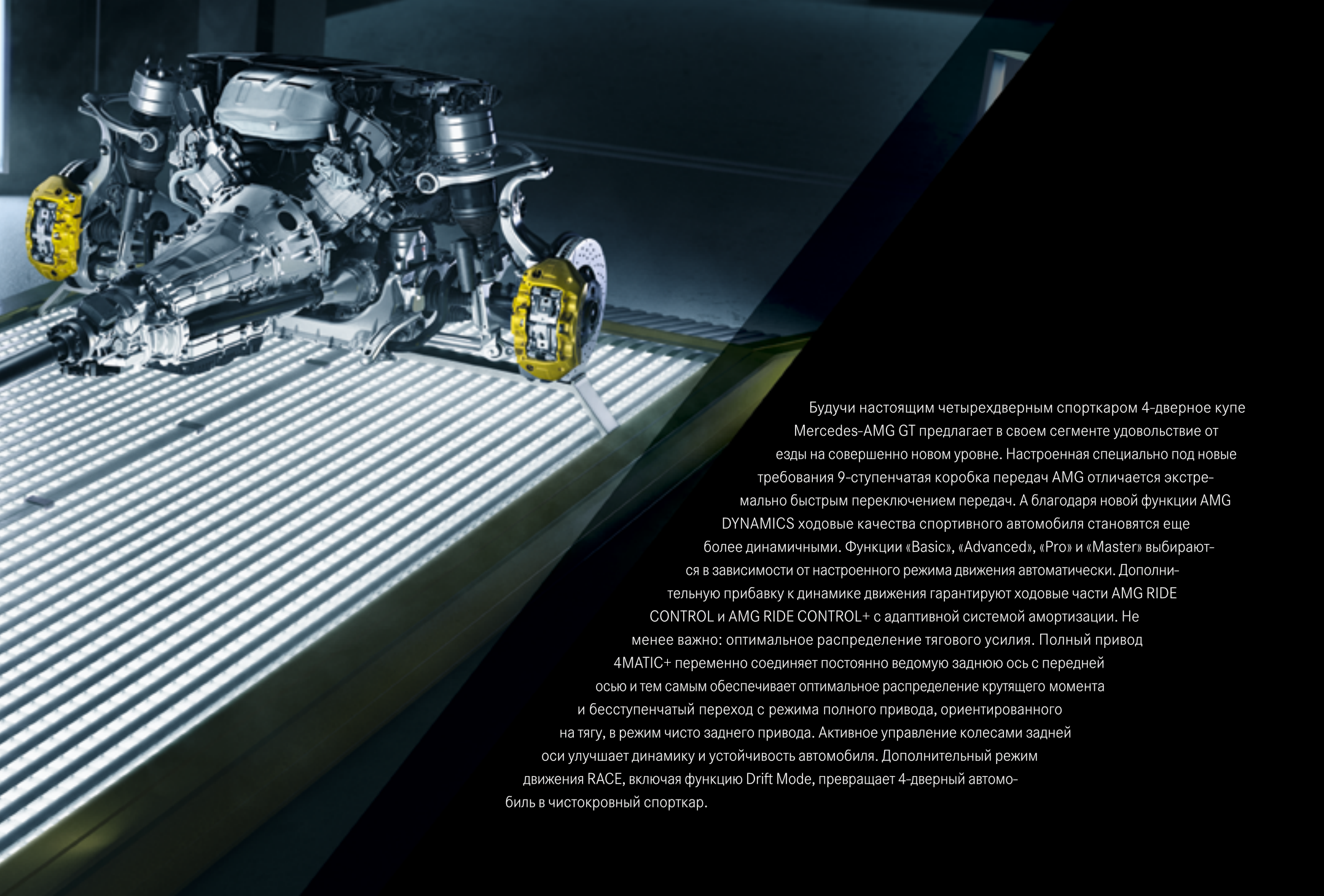

Будучи настоящим четырехдверным спорткаром 4-дверное купе Mercedes-AMG GT предлагает в своем сегменте удовольствие от езды на совершенно новом уровне. Настроенная специально под новые требования 9-ступенчатая коробка передач AMG отличается экстремально быстрым переключением передач. А благодаря новой функции AMG DYNAMICS ходовые качества спортивного автомобиля становятся еще более динамичными. Функции «Basic», «Advanced», «Pro» и «Master» выбираются в зависимости от настроенного режима движения автоматически. Дополнительную прибавку к динамике движения гарантируют ходовые части AMG RIDE CONTROL и AMG RIDE CONTROL+ с адаптивной системой амортизации. Не менее важно: оптимальное распределение тягового усилия. Полный привод 4MATIC+ переменного соединения постоянно соединяет заднюю ось с передней осью и тем самым обеспечивает оптимальное распределение крутящего момента и бесступенчатый переход с режима полного привода, ориентированного на тягу, в режим чисто заднего привода. Активное управление колесами задней оси улучшает динамику и устойчивость автомобиля. Дополнительный режим движения RACE, включая функцию Drift Mode, превращает 4-дверный автомобиль в чистокровный спорткар.





ВЫСОКОЭФФЕКТИВНАЯ ТОРМОЗНАЯ СИСТЕМА

Mercedes-AMG GT 4-дверное купе поставляется с завода с высокоэффективной композитной тормозной системой с вентилируемыми изнутри и перфорированными тормозными дисками. Тормозные суппорты серебристого цвета с композитными тормозными дисками (360 × 36 мм впереди, 360 × 26 мм сзади) предлагаются эксклюзивно для базовых моделей. Тормозные суппорты для моделей повышенной мощности отличаются красной или желтой лакировкой (390 × 36 мм впереди, 360 × 26 мм сзади). Все суппорты снабжены черной надписью «AMG».



Тормозные маневры как в автоспорте обеспечивает опциональная высокоэффективная композитно-керамическая тормозная система AMG. Крупные керамические тормозные диски (402 × 39 мм впереди, 360 × 32 мм сзади) объединяют сложную технику с великолепной эффективностью. Кратчайший тормозной путь, точное дозирование тормозной силы, высочайшая износоустойчивость, в том числе и в экстремальных условиях. Они на 40% легче композитных тормозных дисков и визуально очень привлекательны. Тормозные суппорты бронзового цвета несут на себе черную надпись «AMG Carbon Ceramic».

1. Светодиодные фары MULTIBEAM LED расширяют функцию системы освещения Intelligent Light System и обеспечивают оптимальное освещение дорожного полотна. Система освещения поворотов делает езду в темное время суток еще более безопасной.

2. Парковочный пакет с видеокамерой заднего вида значительно упрощает парковку. Видеокамера в задней части передает изображение на дисплей мультимедийной системы.

3. Два крупных высокоразрешающих дисплея с диагональю 31,2 см (12,3 дюйма) с тремя различными стилями – «Classic», «Sport» и «Super Sport» – в моделях повышенной мощности индицируют функции мультимедийной системы.

4. Сесть в автомобиль и чувствовать себя как дома – с комфортной подсветкой салона это возможно. Непрямое освещение не только повышает безопасность в ночных поездках, но и создает индивидуальную атмосферу в салоне.

5. Не только водитель и передний пассажир могут полностью насладиться комфортом обогрева сидений. При желании обогрев сидений предлагается также и для пассажиров сзади.

БАЗОВАЯ КОМПЛЕКТАЦИЯ





ДОПОЛНИТЕЛЬНАЯ КОМПЛЕКТАЦИЯ

1. Высокоэффективная композитно-керамическая тормозная система AMG обеспечивает параметры замедления, на которые можно положиться в самых исключительных ситуациях. Она на 40% легче других тормозных систем и за счет меньших неподрессоренных масс обеспечивает больше динамики движения и маневренности.

2. Новая задняя часть салона High-Class: отдельные комфортабельные сиденья, включая сенсорный экран, создают изысканную атмосферу в салоне. На задних местах пассажиры сидят очень удобно и имеют доступ к разнообразным информационно-развлекательным и комфортным функциями.

4. Опциональные сиденья AMG Performance с обивкой из кожи наппа, кожи наппа «Эксклюзив», кожи наппа «Эксклюзив»/«ДИНАМИКА» и кожи наппа «Эксклюзив» STYLE значительно улучшают боковую поддержку для водителя и переднего пассажира благодаря более выраженным контурам и регулируемым боковинам.

5. Акустическая система объемного звучания Burmester® класса High-End позволит Вам и Вашим пассажирам наслаждаться необычайным качеством звучания на всех четырех местах. Характеристики звучания можно изменить по своему вкусу и в зависимости от типа воспроизводимой музыки.

3. Навигационная система премиум-класса COMAND Online* предлагает широкие возможности сетевой интеграции, интегрированную концепцию управления и индикации, естественное голосовое управление и бесплатное обновление карт в течение трех лет. Энтузиасты автоспорта будут рады интегрированному приложению AMG TRACK PACE, которое анализируют стиль вождения. Кроме этого система позволяет вызывать показатели автомобиля, сохранять их и делиться ими в социальных сетях.

* Навигационная система COMAND Online – дополнительная опция для моделей GT 43/53.

ТЕХНИЧЕСКИЕ ХАРАКТЕРИСТИКИ

	Mercedes-AMG GT 43 4MATIC+ 4-дверное купе	Mercedes-AMG GT 53 4MATIC+ 4-дверное купе	Mercedes-AMG GT 63 4MATIC+ 4-дверное купе	Mercedes-AMG GT 63 S 4MATIC+ 4-дверное купе
Рабочий объем (см ³)	2999	2999	3982	3982
Номинальная мощность ¹ (кВт [л. с.] при об/мин)	270 (367) / 5500-6100 ²	320 (435) / 6100 ²	430 (585) / 5500-6500 ²	470 (639) / 5500-6500 ²
Номинальный крутящий момент (Нм при об/мин)	500/1800 - 4500	520/1800 - 5800	800/2500 - 5000	900/2500 - 4500
Время разгона 0-100 км/ч (с)	4,9	4,5	3,4	3,2
Максимальная скорость (км/ч)	270 ³	285 ³	310 ³	315 ³
Объем топливного бака / вкл. резерв (л)	66 / 7	66 / 7	66 / 10	80 / 12
Расход топлива ⁴ (л/100 км)				
Город	12,3-11,7	12,3-11,7	15,2-15,0	15,2-15,2
Трасса	8,0-7,7	8,0-7,7	8,9-8,8	8,9-8,9
Смешанный	9,4-9,1	9,4-9,1	11,2-11,1	11,3-11,3
Выброс CO ₂ смешанный ⁴ (г/км)	215-209	215-209	256-252	257-257
Класс токсичности ⁵ /энергоэффективности ⁶	Euro 6	Euro 6	Euro 6	Euro 6

¹ Данные по номинальной мощности указаны в соответствии с директивой (ЕС) № 715/2007 в действующей редакции. ² Предлагается в течение ограниченного времени. ³ Ограничено электроникой. ⁴ Указанные данные получены на базе предписанных методик измерений. Речь идет о «значениях CO₂ в цикле NEDC» в соответствии с параграфом 2 № 1 Директивы о порядке проведения измерений (ЕС) 2017/1153.2 № 1 Директивы о порядке проведения измерений (ЕС) 2017/1153. Расход топлива был получен на базе этих значений. Расход электроэнергии рассчитан на базе Директивы 692/2008/ЕЭК. Дальнейшую информацию с официальными данными по расходу топлива и выбросу CO₂ новых легковых автомобилей Вы найдете в «Руководстве по расходу топлива, выбросу CO₂ и расходу электроэнергии для новых легковых автомобилей», которое можно в Германии бесплатно получить во всех торговых филиалах и в компании Deutsche Automobil Treuhand GmbH на сайте www.dat.de. Данные не относятся к конкретному автомобилю, не являются частью коммерческого предложения и приведены исключительно в целях сопоставления описанных моделей. Значения варьируют в зависимости от выбранной дополнительной комплектации. ⁵ Данные действительны только для стран ЕС. Возможны отклонения в зависимости от страны поставки. ⁶ Рассчитано на базе измеренных выбросов CO₂ с учетом массы автомобиля. Действительно только для Германии. Дальнейшие технические характеристики Вы найдете на сайте www.mercedes-benz.ru

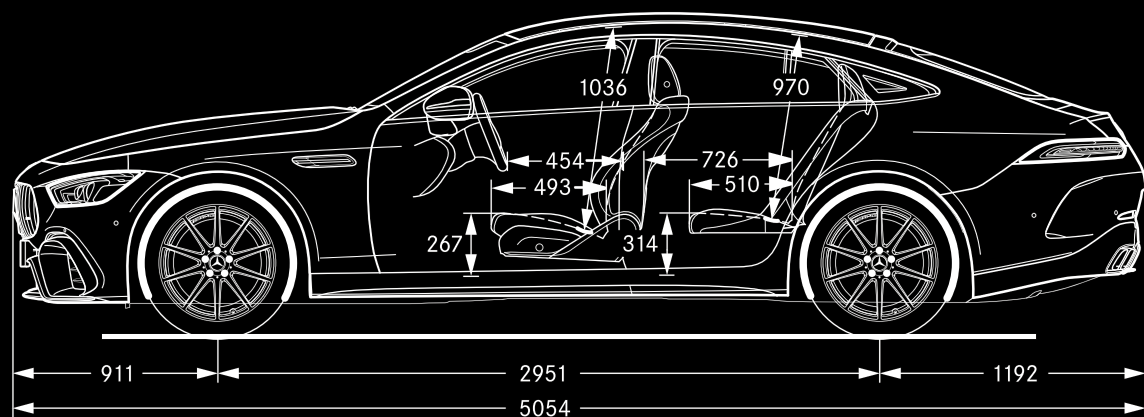
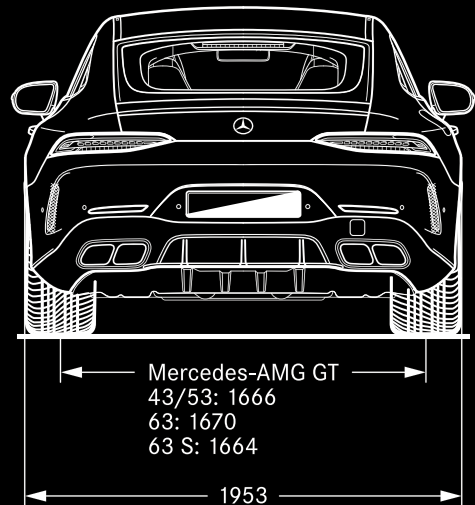
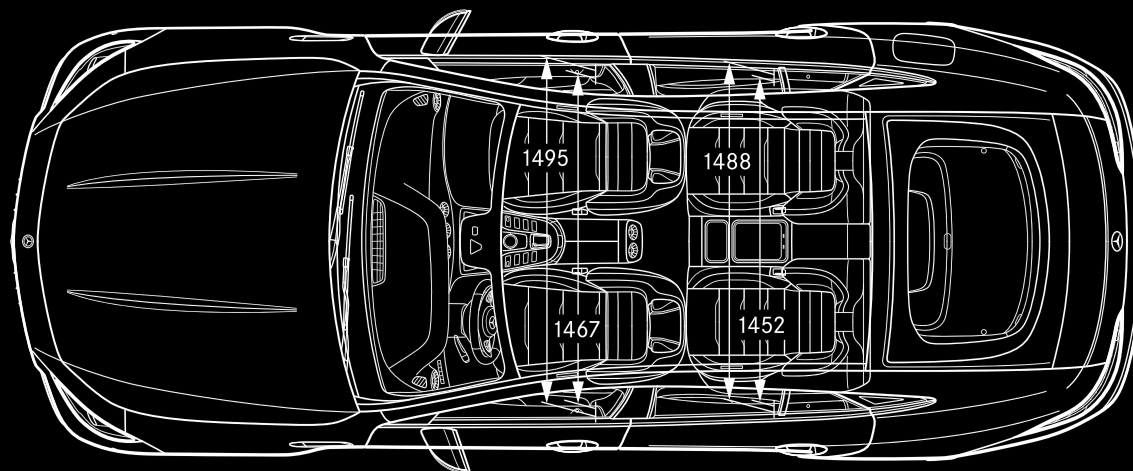
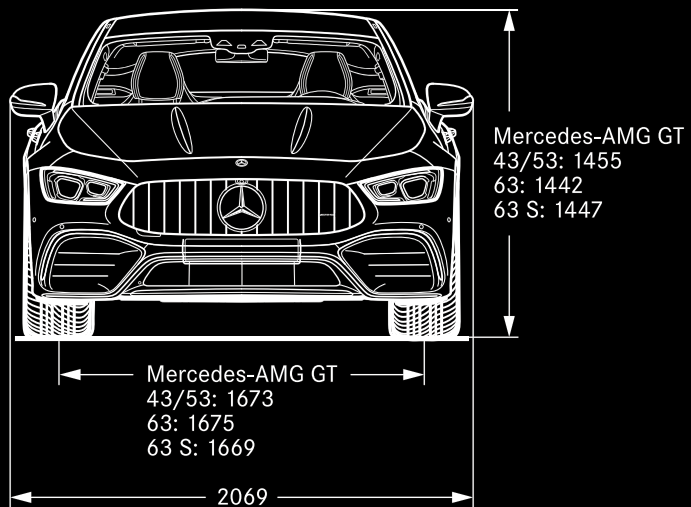

Все размеры указаны в миллиметрах. Указанные габариты являются средними значениями. Они действительны для автомобилей в базовой комплектации без загрузки.

О данных в настоящем издании: после подписания издания в печать 20.01.2019 изделия могут быть подвергнуты изменениям. В пределах сроков поставки изготовитель оставляет за собой право на внесение изменений в конструкцию или форму, отклонения в оттенках цветов, а также на изменения в объеме поставки, если (с учетом интересов продавца) такие изменения или отклонения могут быть сочтены приемлемыми для покупателя. Если для характеристики заказа или заказанного предмета покупки продавец или изготовитель пользуются условными обозначениями или номерами, они не могут служить основанием для предъявления каких-либо прав. В иллюстрациях могут содержаться принадлежности и элементы дополнительной комплектации, не входящие в базовый

объем поставки. Настоящее издание распространяется во многих странах мира. Содержащиеся в нем сведения в отношении законодательных, юридических и налоговых актов и последствий, а также поставляемых моделей и элементов комплектации действительны исключительно для Федеративной Республики Германия на момент подписания издания в печать. Поэтому за новейшей официальной информацией по нашим автомобилям, поставляемым моделям и элементам комплектации просим обращаться к Вашему дилеру «Мерседес-Бенц».

www.mercedes-benz.ru

